

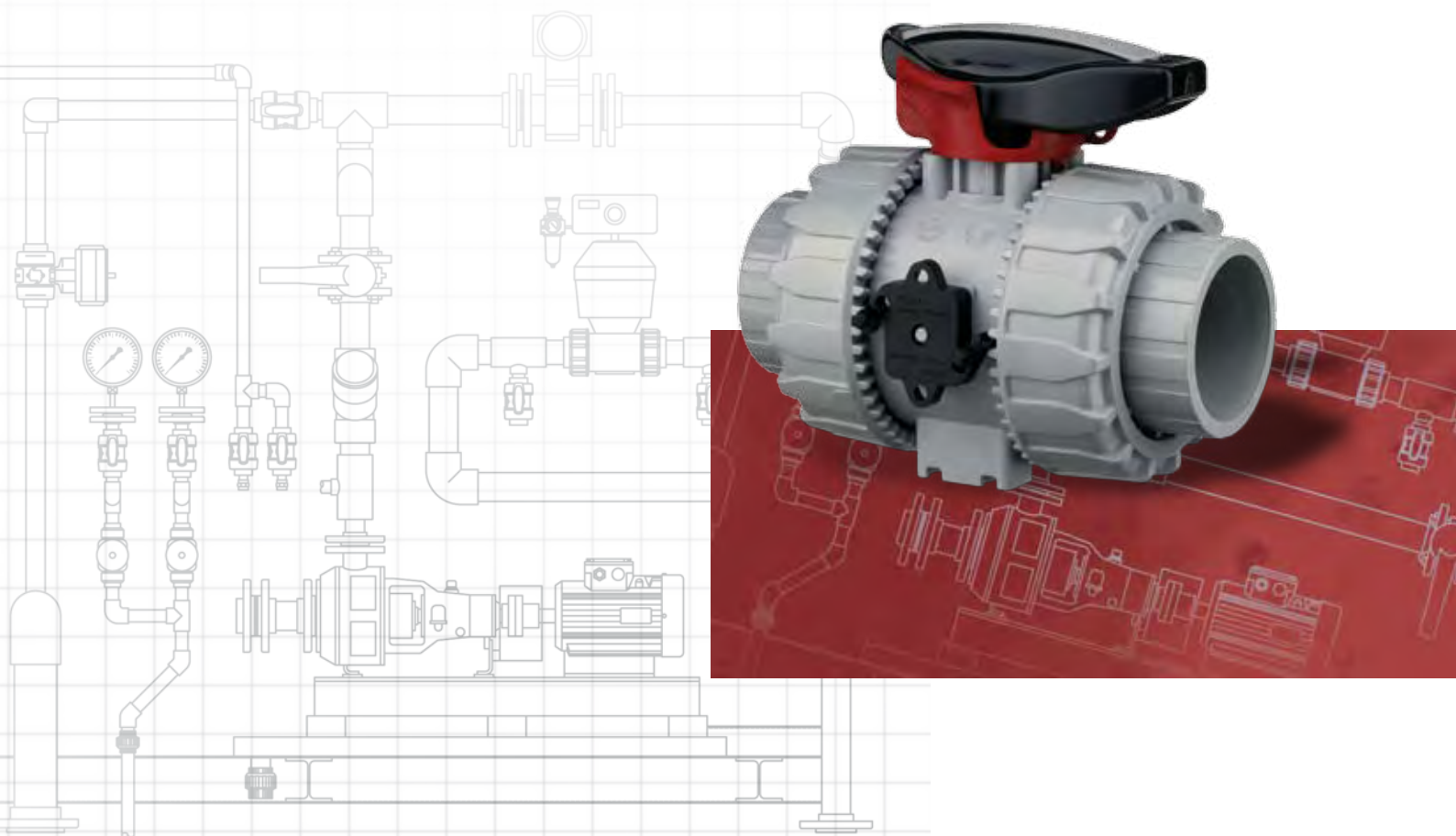

Шаровой кран из ХПВХ TemperFIP®

# VKD ХПВХ 16÷63



Все данные настоящей публикации носят справочный характер. Гарантии предоставляются в соответствии с международными нормами и правилами. Компания FIP оставляет за собой право на внесение изменений в номенклатуру продукции, приведенную в данном каталоге.

## Шаровой клапан Dual Block®

Компания FIP разработала шаровой кран типа VK **Dual Block®**, который стал новым эталоном качества для кранов из термопластиковых материалов. VKD представляет собой шаровой кран, который отвечает самым жестким требованиям по применению в промышленности. Бесперебойная работа - основной принцип, взятый за основу при разработке крана. Этот принцип достигнут благодаря специальному механизму блокировки накидных гаек крана.

- Диапазон диаметров: 16 мм – 63 мм, R 1/2" – R 2"
- Типы соединений: клеевое, резьбовое и фланцевое
- Рабочие давление до 16 бар при температуре 20°C. Дополнительная информация приведена на следующей странице
- Запатентованная система Dual Block®: новая система блокировки, обеспечивающая закрепление накидных гаек даже в сложных рабочих условиях (например, при вибрациях или температурных колебаниях)
- Простой демонтаж и быстрая замена уплотнительных колец и прокладок шара без применения дополнительных приспособлений
- Система уплотнения SEAT STOP, возможность выполнения микрорегулировки осевых усилий с помощью соответствующей гайки и системы блокировки
- Возможность демонтажа труб при нахождении крана в закрытом положении
- Возможность комплектации поворотной ручки дополнительным блокирующим механизмом
- Возможность установки пневматических и/или электрических приводов при помощи модульных адапторов из PP-GR; отверстия в соответствии с ISO 5211 F03- F04- F05- F07.
- Для получения более подробной информации зайдите на сайт: [www.glynwed.ru](http://www.glynwed.ru) или [www.fipnet.it](http://www.fipnet.it)

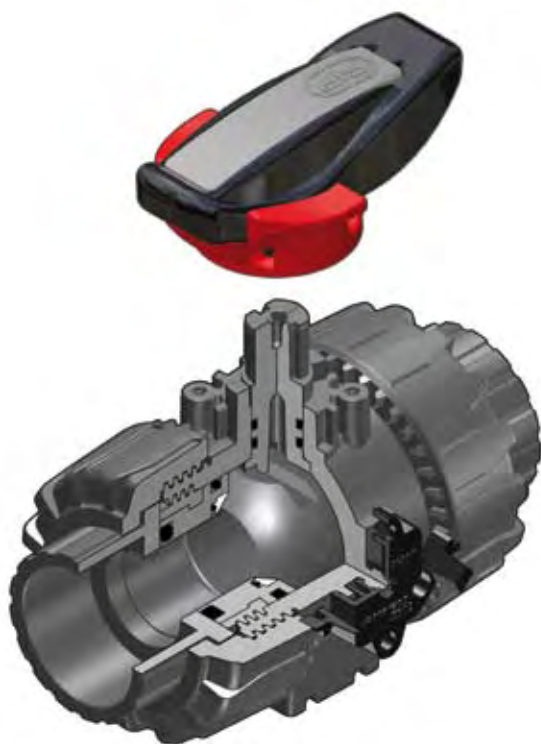

### Условные обозначения **d**

Внешний диаметр трубы, мм

**DN** Номинальный внутренний диаметр, мм

**R** Номинальный размер резьбы в дюймах

**PN** Номинальное давление, бар  
(максимальное рабочее давление при температуре воды 20°C) **g**

Вес в граммах

**U** Количество отверстий

**s** Толщина стенок трубы, мм

**SDR** Соотношение внешнего диаметра трубы к толщине стенки

**ХПВХ** Хлорированный Поливинилхлорид

**НПВХ** Высокопрочный ПВХ

**EPDM** Этилен-пропилен каучук

**FPM (FKM)** Фторэластомер (витон)

**PTFE** Политетрафторэтилен

**ПЭ** Полиэтилен

Технические характеристики

1

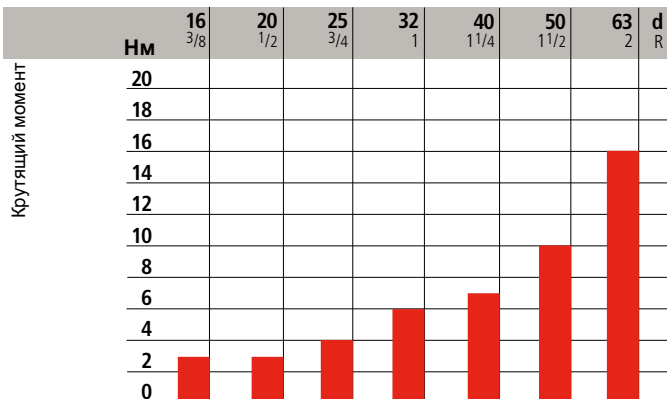

2

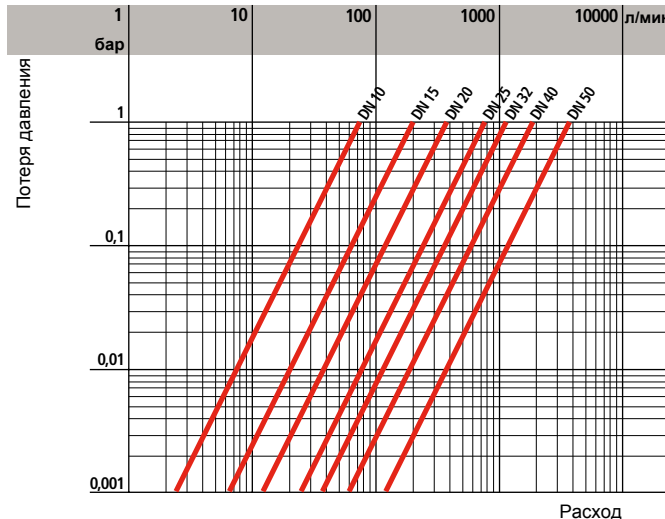

3

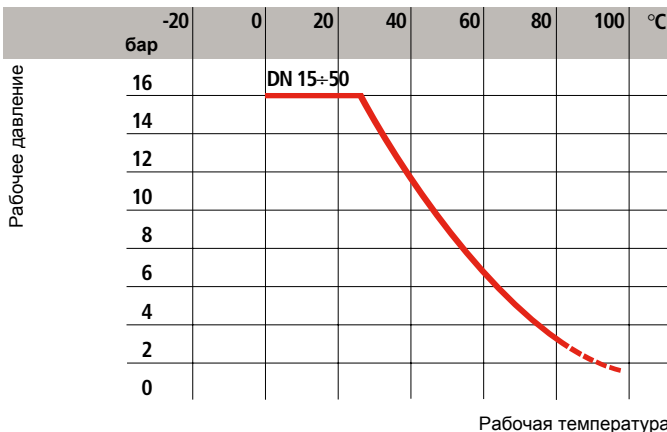

4

d	16	20	25	32	40	50	63
DN	10	15	20	25	32	40	50
kv100	80	200	385	770	1100	1750	3400

1 Максимальный крутящий момент при максимальном рабочем давлении

2 График потери давления

3 График изменения давления в зависимости от температуры для воды и жидкостей, в отношении которых ХПВХ классифицируется как ХИМИЧЕСКИ СТОЙКИЙ (см. «Справочник по химической стойкости»). Во всех других случаях требуется соответствующее снижение номинального давления PN (25 лет с фактором безопасности)

4 Под коэффициентом потока kv100 подразумевается расход Q, выраженный в литрах в минуту (температура воды 20°C), при котором происходит потеря напора Δр = 1 бар для определенного положения клапана. Значения kv100, указанные в таблице, рассчитаны для полностью открытого клапана.

## Размеры

Шаровые краны FIP доступны в описанных ниже модификациях. Их соединения соответствуют следующим стандартам:

Клеевое соединение: ISO 727, EN ISO 15493, ASTM F439

Для соединения с трубами, соответствующими стандартам EN ISO 15493, DIN 8079/8080, ASTM D 1785/76

Резьбовое соединение: ASTM 2464/76, ASA ANSI B1.20.1

Фланцевое соединение: ISO 2084, UNI 7442, DIN 8063, ASA ANSI B.16.5 150.

### VKDIC

#### ДВУХХОДОВОЙ ШАРОВОЙ КРАН DUAL BLOCK®

с гладкими муфтовыми окончаниями, метрическая серия

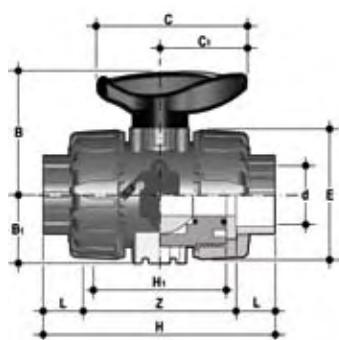

d	DN	PN	L	Z	H	H <sub>1</sub>	E	B	B <sub>1</sub>	C	C <sub>1</sub>	g
16	10	16	14	75	103	65	54	54	29	67	40	234
20	15	16	16	71	103	65	54	54	29	67	40	223
25	20	16	19	77	115	70	65	65	34,5	85	49	358
32	25	16	22	84	128	78	73	69,5	39	85	49	476
40	32	16	26	94	146	88	86	82,5	46	108	64	753
50	40	16	31	102	164	93	98	89	52	108	64	1007
63	50	16	38	123	199	111	122	108	62	134	76	1717

### VKDIC/SHX

#### ДВУХХОДОВОЙ ШАРОВОЙ КРАН DUAL BLOCK®

с гладкими муфтовыми окончаниями, ручкой-фиксатором поворота, метрическая серия

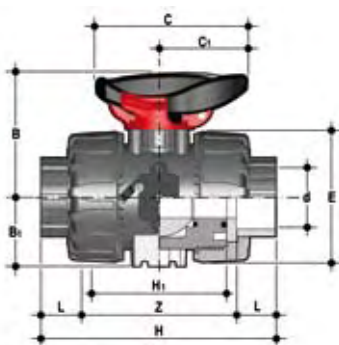

d	DN	PN	L	Z	H	H <sub>1</sub>	E	B	B <sub>1</sub>	C	C <sub>1</sub>	g
16	10	16	14	75	103	65	54	54	29	67	40	244
20	15	16	16	71	103	65	54	54	29	67	40	233
25	20	16	19	77	115	70	65	65	34,5	85	49	368
32	25	16	22	84	128	78	73	69,5	39	85	49	486
40	32	16	26	94	146	88	86	82,5	46	108	64	763
50	40	16	31	102	164	93	98	89	52	108	64	1017
63	50	16	38	123	199	111	122	108	62	134	76	1727

### VKDDC

#### ДВУХХОДОВОЙ ШАРОВОЙ КРАН DUAL BLOCK®

с втулочными окончаниями под клеевое соединение, метрическая серия

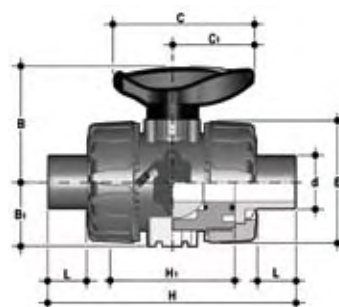

d	DN	PN	L	H	H <sub>1</sub>	E	B	B <sub>1</sub>	C	C <sub>1</sub>	g
20	15	16	16	124	65	54	54	29	67	40	239
25	20	16	19	144	70	65	65	34,5	85	49	369
32	25	16	22	154	78	73	69,5	39	85	49	482
40	32	16	26	174	88	86	82,5	46	108	64	753
50	40	16	31	194	93	98	89	52	108	64	1029
63	50	16	38	224	111	122	108	62	134	76	1749

**ДВУХХОДОВОЙ ШАРОВОЙ КРАН DUAL BLOCK®**  
 с фиксированными фланцами DIN 8063, DIN 2501  
 Фланцевая поверхность в соответствии с EN558-1

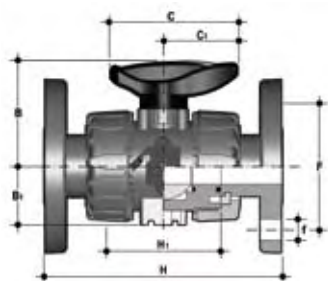

d	DN	PN	H	H <sub>1</sub>	B	B <sub>1</sub>	C	C <sub>1</sub>	F	f	U	g
20	15	16	130	65	54	29	67	40	65	14	4	481,1
25	20	16	150	70	65	34,5	85	49	75	14	4	663,1
32	25	16	160	78	69,5	39	85	49	85	14	4	895,9
40	32	16	180	88	82,5	46	108	64	100	18	4	1379
50	40	16	200	93	89	52	108	64	110	18	4	1761
63	50	16	230	111	108	62	134	76	125	18	4	2741

## Комплектующие

## CVDE

## ПАТРУБОК ИЗ ПЭ

Для электромuffтовой или стыковой сварки  
SDR 11 PN 16

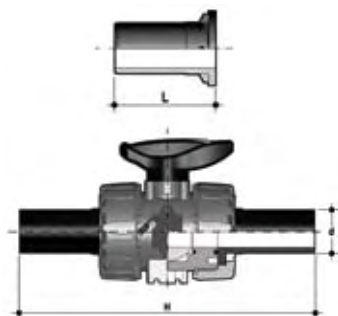

d	DN	L	H	Артикул
20	15	55	175	CVDE11020
25	20	70	210	CVDE11025
32	25	74	226	CVDE11032
40	32	78	243	CVDE11040
50	40	84	261	CVDE11050
63	50	91	293	CVDE11063

## PMKD

## Монтажная пластина



d	DN	A	B	C	C <sub>1</sub>	C <sub>2</sub>	F	f	f <sub>1</sub>	S	Артикул
16	10	30	86	20	46	67,5	6,5	5,3	5,5	5	PMKD1
20	15	30	86	20	46	67,5	6,5	5,3	5,5	5	PMKD1
25	20	30	86	20	46	67,5	6,5	5,3	5,5	5	PMKD1
32	25	30	86	20	46	67,5	6,5	5,3	5,5	5	PMKD1
40	32	40	122	30	72	102	6,5	6,3	6,5	6	PMKD2
50	40	40	122	30	72	102	6,5	6,3	6,5	6	PMKD2
63	50	40	122	30	72	102	6,5	6,3	6,5	6	PMKD2

## PSKD

## Удлинитель штока\*

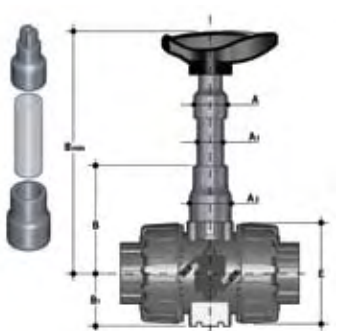

d	DN	A	A <sub>1</sub>	A <sub>2</sub>	E	B	B <sub>1</sub>	B min	Артикул
16	10	32	25	32	54	70	29	139,5	PSKD020
20	15	32	25	32	54	70	29	139,5	PSKD020
25	20	32	25	40	65	89	34,5	164,5	PSKD025
32	25	32	25	40	73	93,5	39	169	PSKD032
40	32	40	32	50	86	110	46	200	PSKD040
50	40	40	32	50	98	116	52	206	PSKD050
63	50	40	32	59	122	122	62	225	PSKD063

\*ПВХ

## Комплектующие

## Набор DualBlock®

## Набор Dual Block®

Набор цветных вставок соответствия с DIN2403

Включает ключ-вставку и блокирующий механизм



d	DN	Зелёный DIN 2403	Желтый DIN 2403	Оранжевый DIN 2403	Фиолетовый DIN 2403	Артикул Синий DIN 2403
16	10	SETDB020G	SETDB020Y	SETDB020O	SETDB020V	SETDB020B
20	15	SETDB020G	SETDB020Y	SETDB020O	SETDB020V	SETDB020B
25	20	SETDB025G	SETDB025Y	SETDB025O	SETDB025V	SETDB025B
32	25	SETDB032G	SETDB032Y	SETDB032O	SETDB032V	SETDB032B
40	32	SETDB040G	SETDB040Y	SETDB040O	SETDB040V	SETDB040B
50	40	SETDB050G	SETDB050Y	SETDB050O	SETDB050V	SETDB050B
63	50	SETDB063G	SETDB063Y	SETDB063O	SETDB063V	SETDB063B

## SHKD

## Механизм блокировки рукоятки 0°-90°



d	DN	Артикул
20	15	SHKD020
25 - 32	20 - 25	SHKD032
40 - 50	32 - 40	SHKD050
63	50	SHKD063

## Комплектующие

По запросу кран может поставляться в комплекте с автоматическими приводами. Кроме того, существует возможность применения стандартных пневматических и/или электрических приводов, монтаж, которых осуществляется с помощью модульного адаптора из PP-GR, отверстия соответствуют ISO 5211.

### PowerQuick CP

#### Модульный адаптор для пневматических приводов

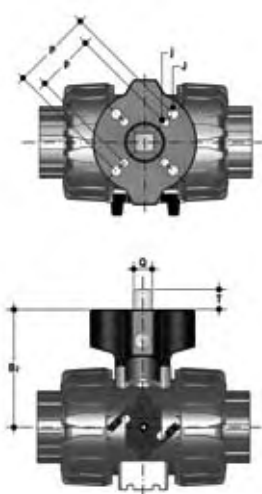

d	DN	B <sub>2</sub>	Q	T	р x j	Р x J	Артикул
16	10	58	11	12	F03 x 5,5	F04 x 5,5	PQCP020
20	15	58	11	12	F03 x 5,5	F04 x 5,5	PQCP020
25	20	69	11	12	*F03 x 5,5	F05 x 6,5	PQCP025
32	25	74	11	12	*F03 x 5,5	F05 x 6,5	PQCP032
40	32	91	14	16	F05 x 6,5	F07 x 8,5	PQCP040
50	40	97	14	16	F05 x 6,5	F07 x 8,5	PQCP050
63	50	114	14	16	F05 x 6,5	F07 x 8,5	PQCP063

\*F04 x 5,5 по запросу

### PowerQuick CE

#### Модульный адаптор для электрических приводов

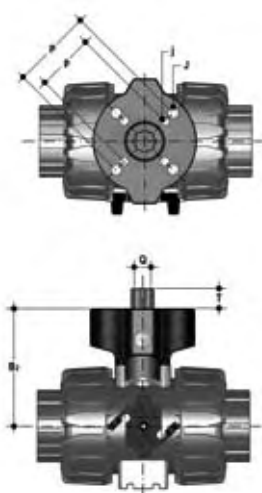

d	DN	B <sub>2</sub>	Q	T	р x j	Р x J	Артикул
16	10	58	14	16	F03 x 5,5	F04 x 5,5	PQCE020
20	15	58	14	16	F03 x 5,5	F04 x 5,5	PQCE020
25	20	69	14	16	*F03 x 5,5	F05 x 6,5	PQCE025
32	25	74	14	16	*F03 x 5,5	F05 x 6,5	PQCE032
40	32	91	14	16	F05 x 6,5	F07 x 8,5	PQCE040
50	40	97	14	16	F05 x 6,5	F07 x 8,5	PQCE050
63	50	114	14	16	F05 x 6,5	F07 x 8,5	PQCE063

\*F04 x 5,5 по запросу

## MSKD

MSKD представляет собой блок электромеханических или индуктивных концевых выключателей, которые используются для дистанционного определения положения клапана (открыт – закрыт).

Монтажный модуль PowerQuick позволяет произвести установку MSKD на ручном кране. Монтаж блока может быть произведен на клапане, который уже установлен на трубопроводе. Для получения более подробной информации обратитесь в отдел технического обслуживания.

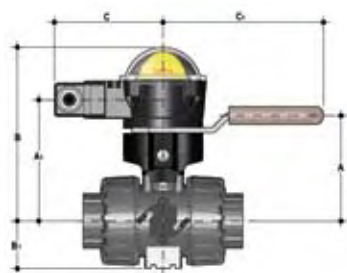

d	DN	A	A <sub>1</sub>	B	B <sub>1</sub>	C	C <sub>1</sub>
16	10	58	85	132,5	29	88,5	134
20	15	58	85	132,5	29	88,5	134
25	20	70,5	96	143,5	34,5	88,5	134
32	25	74	101	148,5	39	88,5	134
40	32	116	118	165,5	46	88,5	167
50	40	122	124	171,5	52	88,5	167
63	50	139	141	188,5	62	88,5	167

d	DN	Электромеханический	Индукционный	Артикул Намур(Namur)
16 ÷ 32	10 ÷ 25		MSKD1M	MSKD1I
40 ÷ 63	32 ÷ 50		MSKD2M	MSKD2I
				MSKD1N

## Технические характеристики

Тип выключателя	Напряжение	Длительность	Рабочее напряжение	Номинальное напряжение	Ток срабатывания	Изменение сопротивления	Ток срабатывания	Ток без нагрузки
Электромеханический	250 V - 5 A	3 x 10 <sup>7</sup>	-	-	-	-	-	-
Индуктивный DC PNP/NPN	-	-	5 ÷ 36 V	-	-	< 4,6 V	4 ÷ 200 mA	< 0,8 mA
Namur*	-	-	7,5 ÷ 30 V DC**	8,2 V DC	< 30 mA**	-	-	-

\* - для использования с амплификатором

\*\* - для использования вне опасных зон

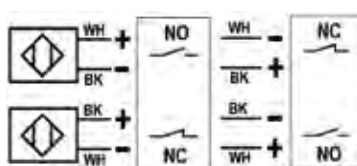
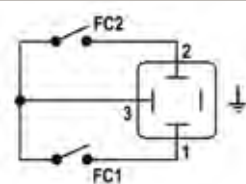

WH = белый  
BK = черный

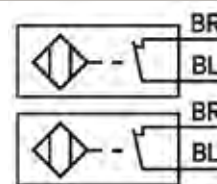

BL = синий  
BR = коричневый

## Крепление скобами и опорами

Все механические и автоматические краны требуют закрепления скобами или опорами. Опоры должны выдерживать вес самого крана, а также компенсировать нагрузки, возникающие при открытии и закрытии.

Краны типа VKD оснащены встроенными опорами, которые обеспечивают крепление непосредственно к корпусу крана без применения дополнительных приспособлений. Следует помнить, что при креплении кран становится мертвой точкой и на него действуют концевые нагрузки. В местах, где предусмотрены повторяющиеся температурные циклы, необходимо обеспечить отсутствие температурных расширений на других частях трубопровода, чтобы предотвратить возникновение опасных перегрузок на деталях крана.

При настенном или панельном монтаже можно применять крепежную пластину РМКД, которая поставляется как дополнительное оборудование и предварительно крепится на клапане. Пластина РМКД также используется для выравнивания крана VKD и опор типа ZIKM (рис. 1), а также центрирования кранов различных диаметров.

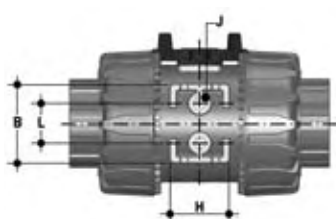

d	DN	B	H	L	*J
16	10	31,5	27	20	M4 x 6
20	15	31,5	27	20	M4 x 6
25	20	40	30	20	M4 x 6
32	25	40	30	20	M4 x 6
40	32	50	35	30	M6 x 10
50	40	50	35	30	M6 x 10
63	50	60	40	30	M6 x 10

\* С крепежными зажимными втулками



Рис. 1

## Установка на трубопроводе

Перед началом установки внимательно ознакомьтесь с инструкциями:

- 1) Для избежания механической нагрузки в местах резьбовых соединений клапана убедитесь в том, что трубы, отцентрированы надлежащим образом.
- 2) Открутите гайки (13) и наденьте их на участки трубы.
- 3) Приклейте или закрутите соединительные детали (12) к участкам трубы.
- 4) **Установите на корпусе крана систему блокировки гаек DUAL BLOCK® (16), которая поставляется в комплекте, как показано на рис. 2. Система DUAL BLOCK® представляет собой новую запатентованную систему, разработанную компанией FIP, которая позволяет фиксировать в предварительно установленном положении гайки шаровых кранов. Система блокировки обеспечивает закрепление гаек даже в тяжелых производственных условиях (например, при вибрациях или температурных колебаниях)**



Рис. 2

- 5) Разместите кран между соединительными деталями (12) и вручную закрутите гайки по часовой стрелке (рис. 3) без использования ключей или других приспособлений, которые могут повредить поверхность гаек. Для ослабления гаек достаточно просто надавить пальцем на соответствующий рычаг, нажимая на него по оси для отдаления блокирующего устройства от гайка, а затем открутить гайку против часовой стрелки.
- 6) В случае необходимости зафиксируйте трубы с помощью держателей FIP или опоры, встроенной в клапан (см. раздел «Закрепление скобами и опорами»).



Рис.3

Кран типа VKD может быть оснащен устройством блокировки ручки в открытом и закрытом положении (поставляется отдельно). После установки блокирующего устройства (14, 15) поднимите рычаг (15) и поверните ручку, как показано на рис. 4.



Рис. 4

- В случае использования летучих жидкостей (например, перекиси водорода ( $H_2O_2$ ) или гипохлорита натрия ( $NaClO$ )) рекомендуется обращаться в технический отдел для получения информации о безопасности. При испарении такие жидкости могут стать причиной появления опасного избыточного давления в зоне между корпусом и шаром.

### Разборка крана

- 1) Отключите кран (обеспечьте отсутствие давления и опорожните трубопровод).
- 2) **Разблокируйте гайки путем нажатия рычага системы DUAL BLOCK® (16) в осевом направлении, отстраняя его от гайки (рис. 5). См. п. 5 раздела «Установка на трубопроводе». Блокировочное приспособление может быть снято с корпуса крана полностью.**
- 3) Открутите гайки (13) и снимите клапан сбоку.
- 4) Перед демонтажом необходимо слить возможные остатки жидкости внутри клапана, для этого наклоните кран под углом 45°.
- 5) После установки крана в положение «закрыто» снимите с ручки (2) ключ-вставку (1) и вставьте два выступа ручки в отверстия кольца (11), поворачивая его против часовой стрелки, чтобы снять (рис.6).
- 6) Потяните ручку (2) вверх и снимите её со штока (4).
- 7) Нажмите на шар со стороны, противоположной надписи «REGOLARE-ADJUST» (регулировка), стараясь не поцарапать его, чтобы вышел уплотнительный элемент с кольцом (11), а затем достаньте шар(6).
- 8) Нажмите на шток (4) по направлению к внутренней стороне, чтобы он вышел из корпуса.
- 9) Все кольцевые уплотнения (3, 8, 9, 10) и седловое уплотнение из PTFE (5) извлекаются из



Рис. 5

**Сборка крана**

- 1) Все кольцевые уплотнения (3, 8, 9, 10) вставляются в соответствующие гнезда, как показано на рисунке.
- 2) Вставьте шток (4) с внутренней стороны корпуса (7).
- 3) Вставьте прокладки из PTFE (5) в гнезда корпуса (7) и уплотнительного элемента (11).
- 4) Вставьте шар (6).
- 5) Вставьте в корпус опору шара, жестко закрепленную на уплотнительном элементе с кольцом (11), и прикрутите ее по часовой стрелке до конца, используя соответствующий ключ-вставку (1).
- 6) Установите ручку (2) с ключом-вставкой (1) на шток (4).
- 7) Вставьте соединительные детали (12) и закрутите гайки (13), при этом следите за тем, чтобы уплотнительные кольца для торцевого уплотнения (10) оставались в своих гнездах.



Рис. 6

**Примечание:**

При выполнении операций по установке рекомендуется смазать резиновые прокладки. В этом случае следует помнить, что минеральные масла не могут использоваться для смазки по причине их агрессивности по отношению к уплотнениям из EPDM.

**Предупреждение:**

Избегайте резких закрытий и обеспечьте защиту клапана от случайного включения.

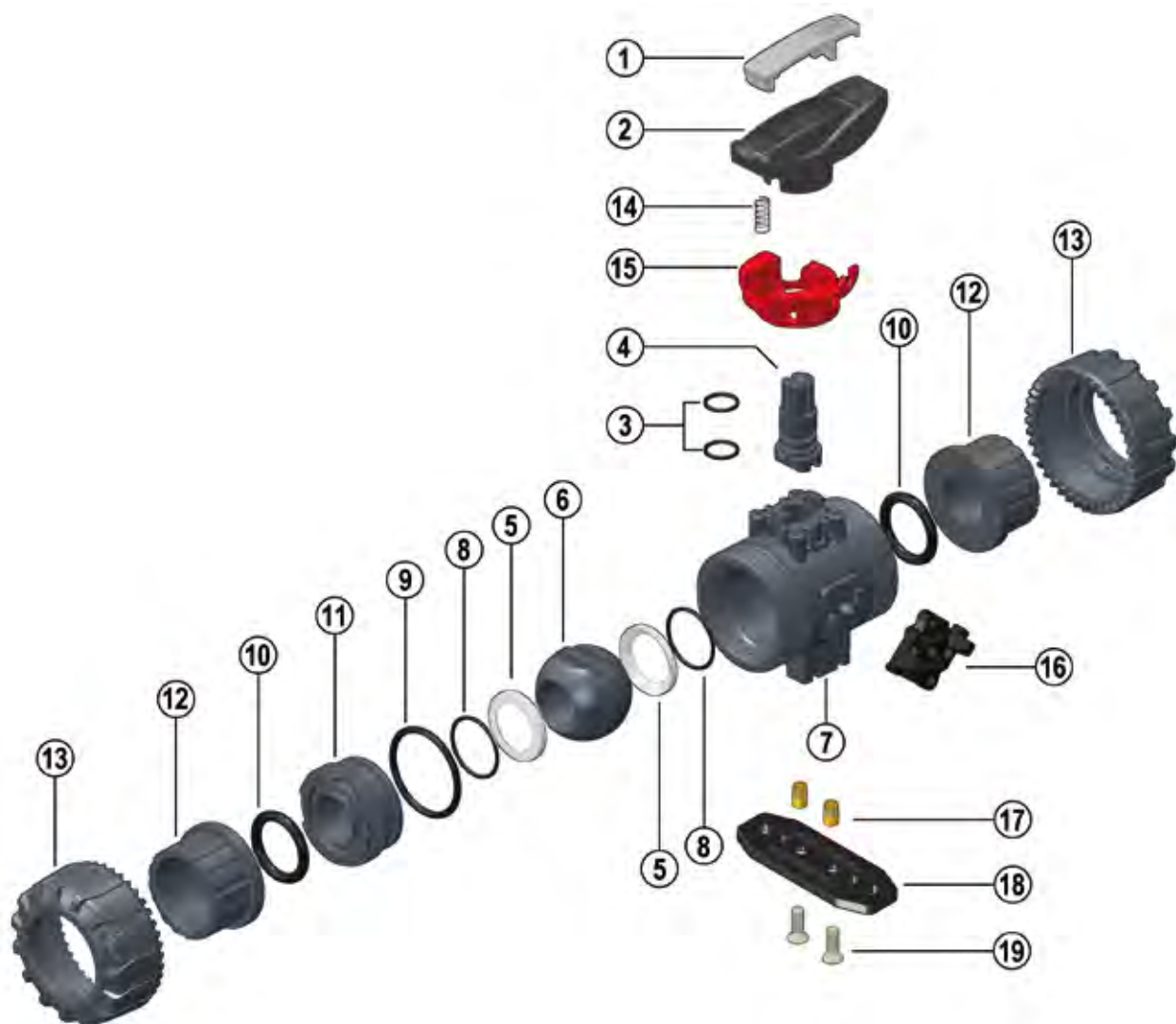

d 16 ÷ 63

## VKD ХПВХ 16÷63

Поз.	Наименование компонента	Материал изготовления	Количество
1	Ключ вставка	ПВХ	1
2	Ручка	НIPVC	1
*3	Уплотнение штока	EPDM-FPM	2
4	Шток	ХПВХ	1
*5	Седловое уплотнение шара	PTFE	2
6	Шар	ХПВХ	1
7	Корпус	ХПВХ	1
*8	Кольцевое уплотнение, опора прокладки 5	EPDM-FPM	2
*9	Кольцевое уплотнение, радиальное уплотнение	EPDM-FPM	1
*10	Кольцевое уплотнение, торцевое уплотнение	EPDM-FPM	2
11	Уплотнительный элемент с резьбовым кольцом	ХПВХ	1
*12	Соединительная деталь	ХПВХ	2
13	Гайка	ХПВХ	2
**14	Пружина	Нержавеющая сталь	1
**15	Предохранительное устройство для блокировки ручки	PP-GR	1
16	Система DUAL BLOCK®	POM	1
**17	Крепежная зажимная втулка	Нержавеющая сталь или латунь	2
**18	Монтажная пластина	PP-GR	1
**19	Болт	Нержавеющая сталь	2

\* - Запасные части

\*\* - комплектующие

## Артикул

### VKDDC

стр. 52

d	EPDM	FPM
20	VKDDC020E	VKDDC020F
25	VKDDC025E	VKDDC025F
32	VKDDC032E	VKDDC032F
40	VKDDC040E	VKDDC040F
50	VKDDC050E	VKDDC050F
63	VKDDC063E	VKDDC063F

### VKDOC

стр. 53

d	EPDM	FPM
20	VKDOC020E	VKDOC020F
25	VKDOC025E	VKDOC025F
32	VKDOC032E	VKDOC032F
40	VKDOC040E	VKDOC040F
50	VKDOC050E	VKDOC050F
63	VKDOC063E	VKDOC063F

### VKDIC

стр. 52

d	EPDM	FPM
16	VKDIC016E	VKDIC016F
20	VKDIC020E	VKDIC020F
25	VKDIC025E	VKDIC025F
32	VKDIC032E	VKDIC032F
40	VKDIC040E	VKDIC040F
50	VKDIC050E	VKDIC050F
63	VKDIC063E	VKDIC063F

### VKDIC/SHX

стр. 52

d	EPDM	FPM
16	VKDICSHX016E	VKDICSHX016F
20	VKDICSHX020E	VKDICSHX020F
25	VKDICSHX025E	VKDICSHX025F
32	VKDICSHX032E	VKDICSHX032F
40	VKDICSHX040E	VKDICSHX040F
50	VKDICSHX050E	VKDICSHX050F
63	VKDICSHX063E	VKDICSHX063F